



Generell alle Verbindungen vorbohren!

Material /Maße:

Holzbauteile aus europäischem Lärchenholz, Stangen verzinkt (rot lackiert, maximal belastbar bis 70 kg)
Breite: 203 cm, Pfostenhöhe: 155 cm

Einzelteile

Anzahl	Bezeichnung	Abmessungen ¹
1	3 x Pfosten	88 x 88 x 1550 mm
2	2 x Reckstangen, rot	Ø 32 mm, L.: 900 mm
A	8 x Senkkopfschrauben, 8 x 60 mm	



ACHTUNG:
geeignet für je ein Kind pro Stange von 3 bis 14 Jahren.



Nur für privaten Gebrauch.
Kein öffentliches Spielgerät nach DIN EN 1176.

Fallräume

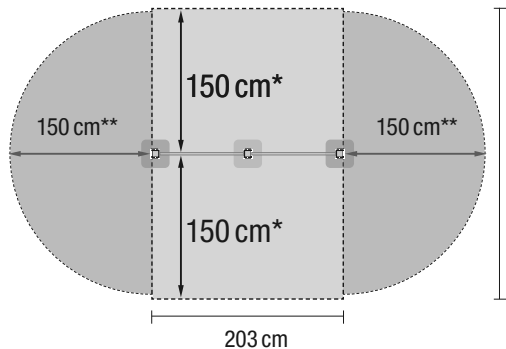

*Mindest-Fallraum **Hindernisfreie Zone

Bitte sorgen Sie in den Fallräumen für fallfreundlichen Boden (Rasen, auf keinen Fall Platten oder Steine). Vermeiden Sie in diesen Bereichen sonstige Hindernisse und Stolperfallen. Eine Montage über Eck ist aus Sicherheitsgründen nicht zulässig! Platzbedarf inkl. Fallräume: ca. 304 x 203 cm

Wichtig:
Kletterstangenhöhen variabel, aber maximal 145 cm. Stangen jeweils in unterschiedlicher Höhe montieren

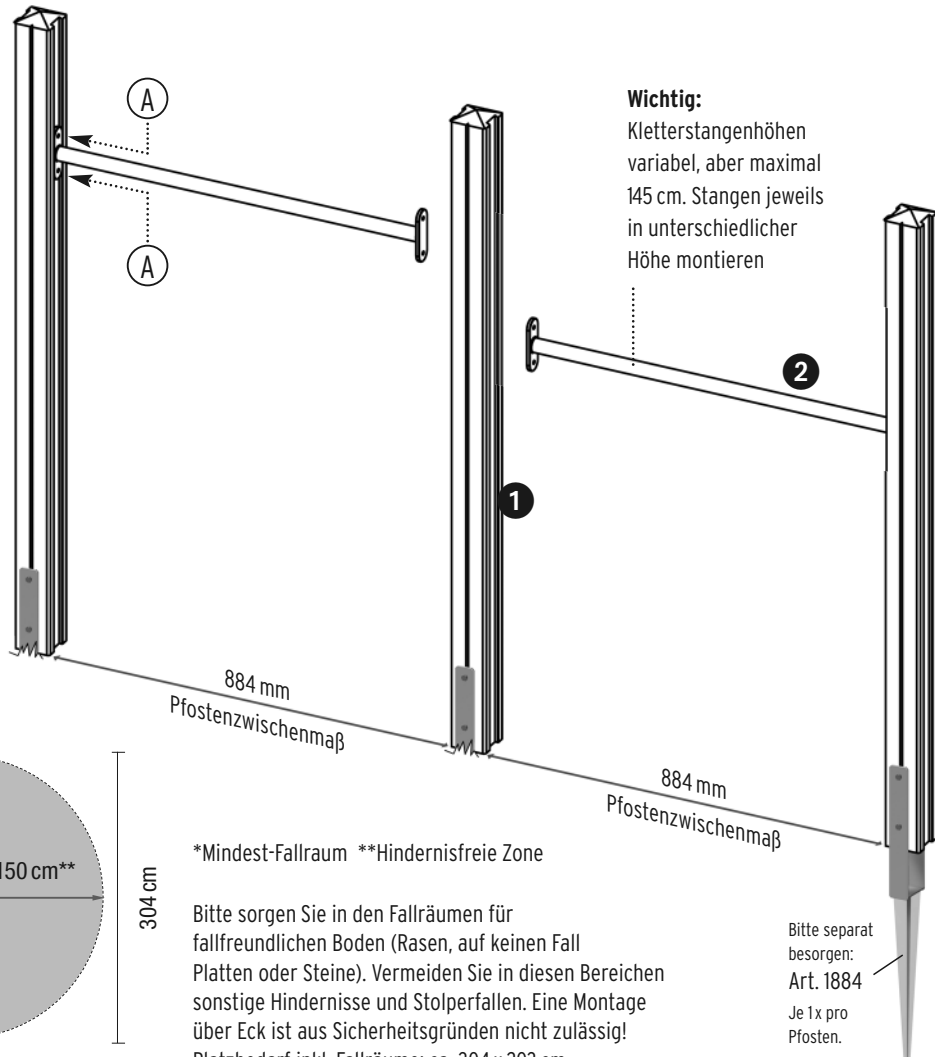

Bitte separat besorgen:
Art. 1884
Je 1 x pro Pfosten.

Bodenbefestigung

Bitte separat besorgen:



3 x
Art. 1884
H-Pfostenanker

Fundamente aus Beton

Beton = Sandkiesgemisch
Körnung 0/32 plus
Zement im Mischungsverhältnis 3:1

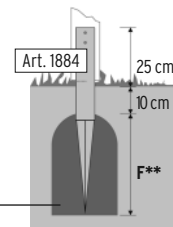

F = Fundamentgröße:**
Sandiger Boden: 50 x 50 x 80 cm
Weiches Erdreich: 40 x 40 x 70 cm
Fester, gewachsener Boden: 35 x 35 x 60 cm

Bitte beachten Sie

Dieses Produkt darf nur durch Erwachsene aufgebaut werden. Bauen Sie das Produkt nur wie in dieser Anleitung gezeigt auf. Prüfen Sie die Verschraubungen, das Material und die Kantenbeschaffenheit, sowohl vor Gebrauch des Spielgerätes, als auch in regelmäßigen Zeiträumen gründlich. Bitte heben Sie diese Anleitung zum Nachschlagen auf.

Um die Schönheit und Lebensdauer des Produktes lange zu erhalten, empfehlen wir unmittelbar nach der Lieferung eine sofortige Behandlung der Oberfläche mit einem geeigneten **Holzschutz bzw. Pflegemittel.** Das Pflegemittel schützt die Reckpfosten vor Wasserrändern, zu starker Feuchtaufnahme und je nach Produktauswahl auch vor der normalen Vergrauung. Da das Holz natürliche Gerbsäure enthält, darf es nicht mit eisenhaltigen Anstrichmitteln bzw. Eisenstaub (Metallarbeiten) in Kontakt kommen, da es sonst zu Verfärbungen kommen kann. Bitte fragen Sie Ihren Fachhändler nach Beratung zur Auswahl der Oberflächenbehandlung.

¹ Alle Maße sind Ca.-Angaben, da es materialbedingt zu Schwankungen kommen kann.